

LKF-Automotive

Kraftstoffvorfilter

Kurzanleitung



Der Koaleszenzfilter LKF entfernt zuverlässig Schwebstoffe und Wasser aus dem Kraftstoff. Sein geringes Gewicht wird durch die kompakte Bauform und die Verwendung leichter Materialien erzielt.

Mechanische Daten

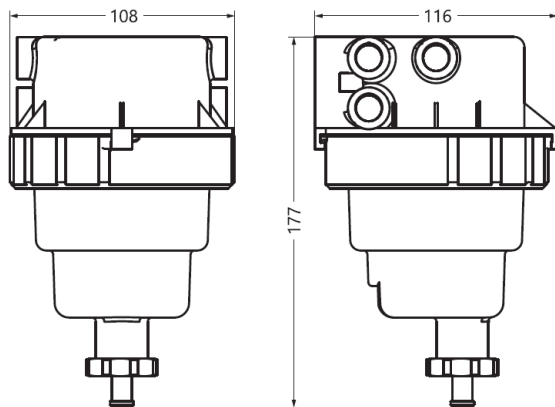

Leistungsdaten

Gewicht:	< 0,5 kg
Umgebungstemperatur	-40 °C ... 85 °C
Befestigungspunkte	2
Gewindebohrung	M8
Bohrungstiefe	12 mm
Max. Schraubenlänge	18 mm
Anzugsmoment	5 Nm +/- 1 Nm
Medienanschlüsse	6
Innengewinde	M14x1,5
Dichtung nach	ISO 9974-1
Anzugsmoment	14 Nm +/- 1 Nm
Anschluss Wassersensor	
Innengewinde	PG7
Anzugsmoment	Handfest
Zulässiger Systemdruck	
Permanent	-0,8 bar ... 5 bar
Kurzzeitig (< 15 s)	< 6 bar
Druckverlust	< 50 mbar (bei Vmax & 20 °C)
Volumenstrom (Vmax)	< 3 l/min
Abscheideverfahren	Koaleszenz + hydrophobe Barriere
Wasserabscheidegrad	> 95 % nach ISO 16332
Verfügbare Filterfeinheiten	10 µm, 6 µm, 3 µm
Filterfläche	ca. 10 dm ²
Wasseraufnahmekapazität	ca. 70 ml
Alarmmenge (optional)	ca. 60 ml

Mechanische Anschlüsse

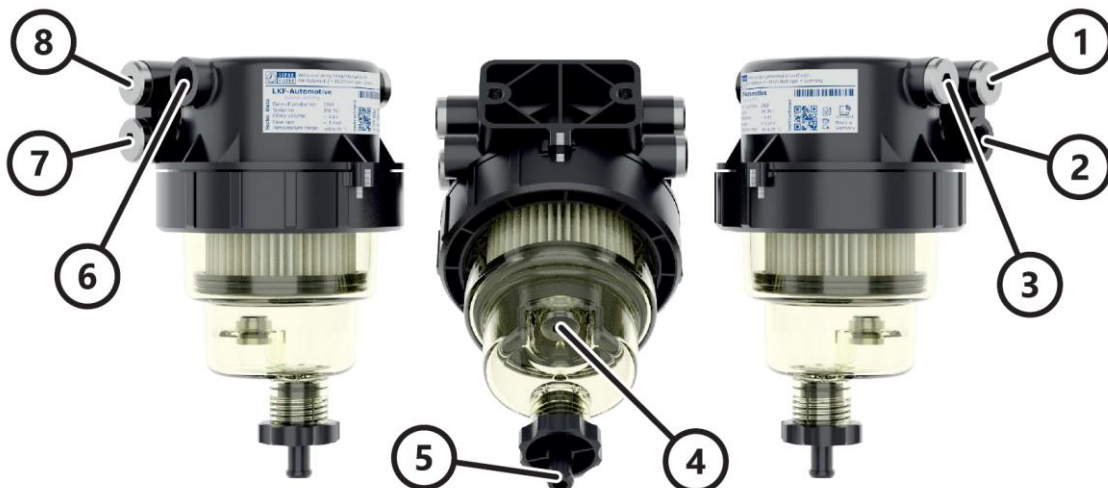

- | | | | |
|--------------------------------|------------------------------|------------------------------|--------------------------------|
| 1 Für zukünftige Erweiterungen | 3 Medienablauf rechts | 5 Stutzen für Ablaufschlauch | 7 Medienzulauf links |
| 2 Medienzulauf rechts | 4 Anschluss für Wassersensor | 6 Medienablauf links | 8 Für zukünftige Erweiterungen |

Montage

Der Filter wird mit zwei metrischen Schrauben befestigt, die in den Montageflansch eingeschraubt werden.

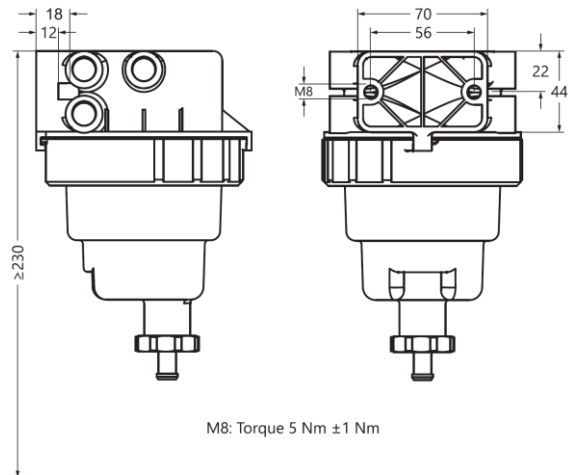

- ▶ Der Filter ist unbeschädigt und der Packungsinhalt ist vollständig.
 - ▶ An der Montagestelle ist eine lichte Höhe von mindestens 230 mm vorhanden.
 - ▶ Der Filter kann so montiert werden, dass unter dem Ablaufstutzen ausreichend Platz zum Anschluss des Ablaufschlauchs bleibt.
 - ▶ Der Montageflansch steht nicht über die Montagefläche hinaus.
1. Zwei Löcher im korrekten Abstand und zueinander waagrecht bohren.
 2. Bohrungen entgraten.
 3. Beide Schrauben von der Rückseite der Montagefläche her durchstecken und handfest in den Montageflansch des Filters eindrehen.
 4. Filter so ausrichten, dass seine Mittelachse senkrecht steht.
 5. Filter fixieren und beide Schrauben mit dem zulässigen Drehmoment festziehen.
- = Der Filter ist montiert.

Anschluss

Die Medienanschlüsse sind als Gewindebohrungen gemäß ISO 9974-1 ausgeführt. In sie können Verschlussstopfen oder Anschlusssteile geschraubt werden, die ISO 9974-2 entsprechen.

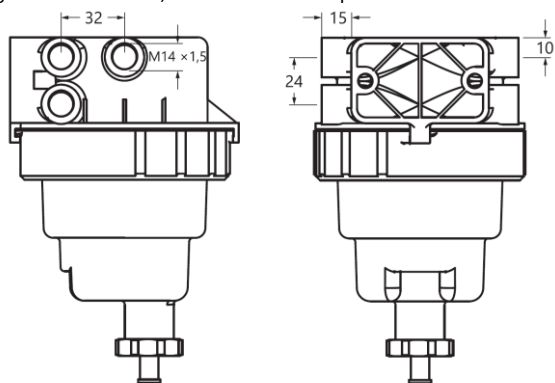

M14x1,5: Torque 14 Nm ± 1 Nm

- Medienzulauf:** Anschluss für die Kraftstoffleitung vom tiefsten Punkt des Tanks.
- Medienablauf:** Anschluss für die Kraftstoffleitung zur Einspritzanlage.
- Stutzen für Ablaufschlauch:** Zur einfacheren Entwässerung des Filters kann ein für das Medium geeigneter Schlauch aufgeschoben werden.
- Einschraubgewinde für Wassersensor:** In diese Gewindebohrung kann ein als Zubehör erhältlicher Wassersensor eingeschraubt werden, der durch eine zusätzliche Elektronik ausgewertet werden muss. So kann eine Meldung generiert werden, wenn der Filter entwässert werden muss.

Erstinbetriebnahme



Stellen Sie vor der Erstinbetriebnahme sicher, dass alle 6 seitlichen Anschlüsse sowie der Wassersensoranschluss (unten) dicht verschlossen sind. Außerdem muss der Wasserablauf zugeschraubt und der Container mittels Bajonettring vollständig verschlossen (weißer Verschlussindikator auf Kopf und Ring liegen genau übereinander) sein.

Bestellinformation

REF	Bezeichnung
06 3802	LKF-Automotive mit Filterelement 3µm
06 3803	LKF-Automotive mit Filterelement 6 µm
06 3800	LKF-Automotive mit Filterelement 10 µm
06 3738	Filterelement 3 µm
06 3739	Filterelement 6 µm
06 3719	Filterelement 10 µm
06 3746	Dichtungssatz (2x O-Ring für Ablassventil, 1x O-Ring für Container)
06 3748	Container mit Ablassventil und Dichtungssatz
06 3664	Bajonettring
06 1558	Verschlusssschraube PG7 mit O-Ring
06 3681	Verschlusssschraube M14x1,5 mit Profildichtung

Dokumentation

Besonderheiten zu Optionen dieses Produktes sind in der Betriebsanleitung zu finden.

 In Ihrer Sprache auf
 In your language at



<https://www.separ.de/lkf-a>